

### Vexve 111 - Серия резьба/сварка

#### Спецификация материалов

Корпус: Углеродистая сталь, EN 10217-2 P235GH (1.0345)  
 Шар: Нерж. сталь, EN X5CrNi18-10 (1.4301)  
 Шток: Нерж. сталь, EN X8CrNiS18-9 (1.4305)  
 Уплотнение штока: NBR  
 Уплотнение шара: Упрочнённый PTFE  
 Ручка: Оцинкованная сталь

Температура: -30 °С - +70 °С  
 При температуре выше +70 °С -  
 обратитесь на завод-производитель

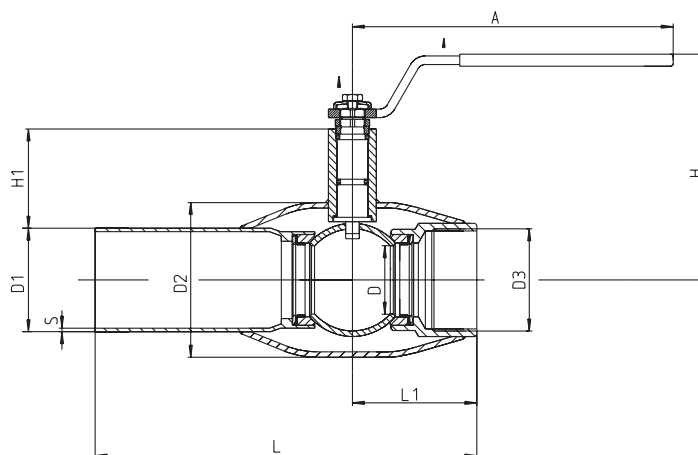

DN	PN	Код	D	D1	D2	D3	S	H	H1	A	L	L1	Вес кг
10	40	111 010	10	17,2	33,7	R 3/8	2,0	100	23	120	153	37	0,5
15	40	111 015	10	21,3	33,7	R 1/2	2,0	100	23	120	153	37	0,5
20	40	111 020	15	26,9	42,4	R 3/4	2,3	100	24	120	153	38	0,6
25	40	111 025	20	33,7	48,3	R 1	2,6	105	40	160	160	45	0,9
32	40	111 032	25	42,4	60,3	R 1 1/4	2,6	105	39	160	183	53	1,3
40	40	111 040	32	48,3	76,1	R 1 1/2	2,6	125	59	190	190	60	1,8
50	40	111 050	40	60,3	88,9	R 2	2,9	130	59	190	223	72	2,5