

# Краны шаровые двухходовые Pekos серии P0

DIN

## Применение

Для использования в химической, нефтехимической, нефтегазовой, пищевой, целлюлозно-бумажной, горнодобывающей, сталелитейной промышленности, в паровых и пароконденсатных системах и системах водоснабжения.

## Технические характеристики

Серии кранов	P02	P04		P06	
Условный диаметр, мм	15-200	15-50	65-400	15-50	65-400
Условное давление, бар	16	40	16/40	40	16/40
Рабочая температура, °C	-20...+240	-40... +400		-60... +400	
Присоединение	фланцевое				
Управление	голый шток, рукоятка, редуктор, пневмопривод, электропривод				
Конструкция запорного органа	плавающий шар	плавающий шар / шар на опоре шар			



## Спецификация

№	Деталь	Кол-во	Материалы		
			Тип P02	Тип P04/24	Тип P06/26
1, 2	Корпус 1, Корпус 2 (отв. часть)	1	Чугун GG 25	Угл. сталь 1.0619	Нерж. сталь 1.4408
3	Шар	1	Нерж. сталь 1.4308	Нерж. сталь 1.4408	
4	Седло	2	T, S	T, S, R, C	
5	Шток	1	Нерж. сталь 1.4021	Нерж. сталь 1.4401	
6	Уплотнение по штоку	1	T, S	T, R, S, G	
7	Уплотнительное кольцо	1	T, S	T, G, S	
8	Уплотнение	1	Нерж. сталь 1.4401		
9	Пружинная шайба	3	Нерж. сталь 1.4310		
10	Прижимная гайка	1	Нерж. сталь 1.4305		
11	Крышка	1	Нерж. сталь 1.4408		
12	Уплотнение крышки	1	T, S, G		
13,15, 17	Болт	-	Угл. сталь 8.8	Угл. сталь A4 70 8.8	
14	Уплотнение корпуса	1	T, S	T, R, S, G	
16	Рукоятка	1	Алюминий	Нерж. сталь 1.4308	
19	Пружина	2	-	Нерж. сталь 1.4319	
20	Шар	2	-	Нерж. сталь 1.4401	
22	Ограничитель хода рукоятки	2	-	Нерж. сталь 1.4401	
31	Подшипник	2	-	T	
32	Диск подшипника	2	-	R	
33	Опора подшипника	2	-	Нерж. сталь 1.4401	

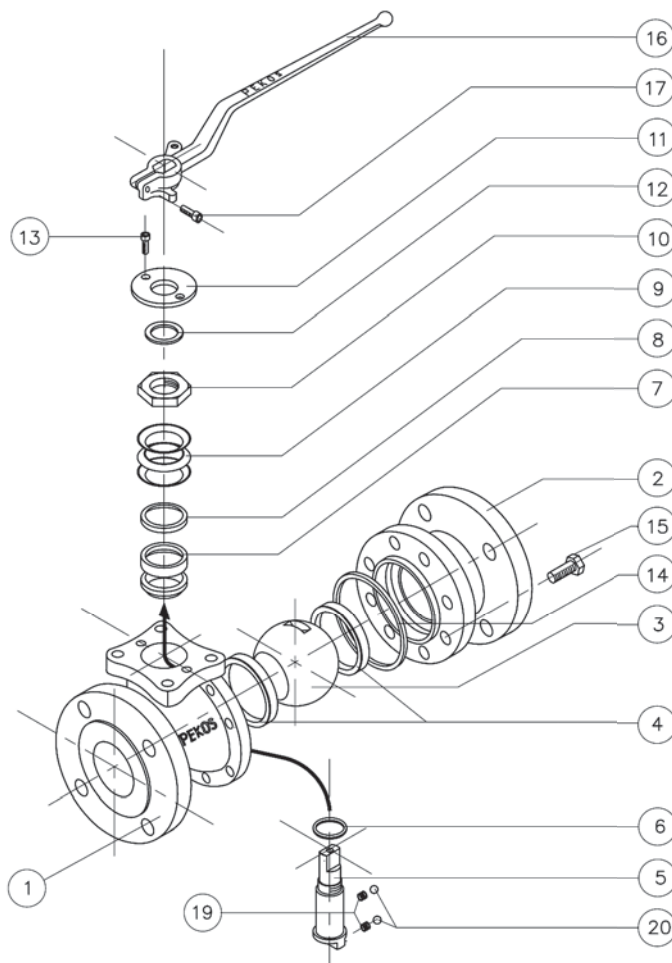

Конструкция крана с плавающим шаром (Ру 16 Ду 15-200; Ру 40 Ду 15-125)

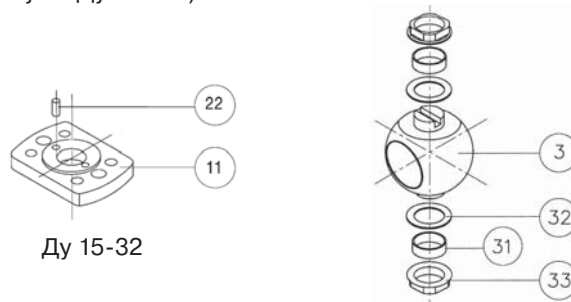

Ду 15-32

Конструкция крана с шаром на опоре (Ду 150-200 Ру 40, Ду 250-400)

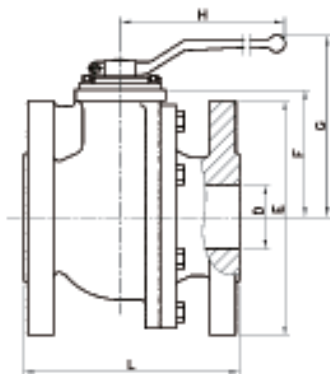

### Габаритные размеры и технические данные двухходовых шаровых кранов серии P0

Ду, мм	D, мм	L*, мм	E, мм		F, мм	G, мм	H, мм	ISO 5211	Масса*, кг
			Py 16	Py 40					
15	15	115	95	95	52	100	185	F05	3
20	20	120	105	105	54	102	185	F05	3
25	25	125	115	115	60	110	185	F05	4
32	32	130	140	140	65	115	185	F05	6
40	40	140	150	150	75	129	293	F07	8
50	50	150	165	165	83	137	293	F07	11
65	65	170	185	185	96	150	293	F07	15
80	80	180	200	200	114	187	350	F10	20
100	100	190	220	235	128	201	350	F10	29
125	125	325	250	270	158	247	680	F12	58
150	150	350	285	300	175	264	680	F12	75
200	200	400	340	375	245	334	750	F14	137
250	250	450	405	450	285	-	-	F14	220
300	300	500	460	515	336	-	-	F14	290
350	350	550	520	580	347	-	-	F16	377
400	400	600	525	585	386	-	-	F25	480

\* Для Ду 15-100 возможно исполнение с увелич. строит. длиной (серия P2)

### Коэффициент пропускной способности, м³/ч

Ду, мм	15	20	25	32	40	50	65	80	100	125	150	200	250	300	350	400
Kv, м³/ч	18	38	60	105	170	255	480	910	1500	2450	3900	8400	13800	18300	23500	32100

### Крутящий момент двухходовых шаровых кранов серии P0, Нм

Ду, мм	15	20	25	32	40	50	65	80	100	125	150	200	250	300	350	400
Нм	8	10	14	23	31	46	55	85	110	240	380	540	950	1200	2130	2860

#### Примечание:

- Крутящий момент указан для кранов с седловым уплотнением Т при ΔР=16 бар, рабочая среда - условно чистая вода.
- С уплотнениями S или R крутящий момент увеличится на 30% - 50%.
- При длительной эксплуатации в одном положении крутящий момент может увеличиться до 50% и нормализуется после нескольких поворотов рукоятки.

### Диаграмма «Температура – Давление»

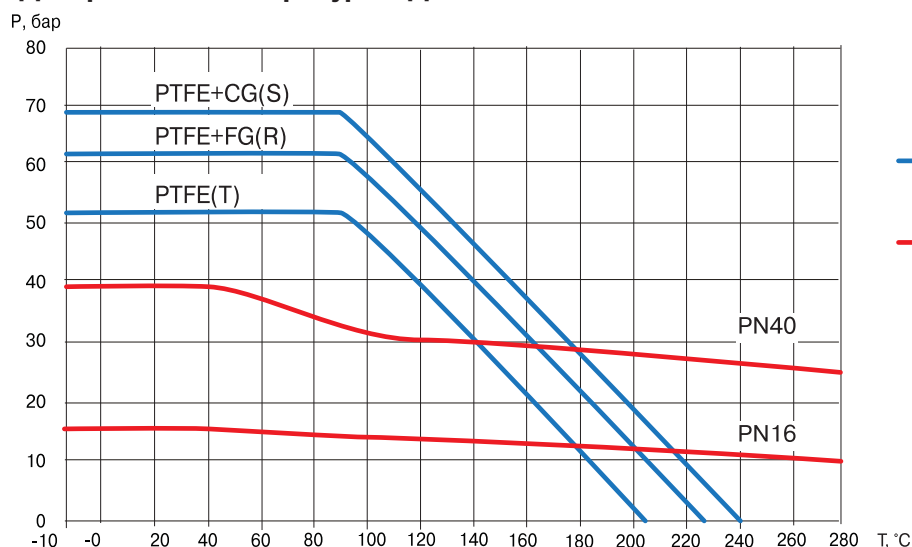

\* Диаграммы для других типов уплотнений предоставляются по запросу